

Think
ahead with
**poultry
people**

Prinzen 100

Emballeuse automatique à œufs



Grâce à la Prinzen 100, le ramassage quotidien des œufs devient une tâche facile. Sa conception ingénieuse permet d'assurer une manipulation des œufs en douceur et d'atteindre une capacité de 36 000 œufs par heure.

Conception ingénieuse – l'emballeuse Prinzen 100 est configurable pour s'intégrer dans toutes les salles de ramassage d'œufs et permet une vue d'ensemble sur le processus d'emballage complet. Les pièces essentielles de la machine sont facilement accessibles. Ce qui simplifie l'utilisation et le nettoyage de l'emballeuse au quotidien.



Manipulation individuelle des œufs – la préservation de la qualité des œufs est une priorité absolue. Les œufs sont manipulés avec le plus grand soin, en préservant leur qualité tout au long du processus d'emballage, y compris lors de l'empilage automatique.

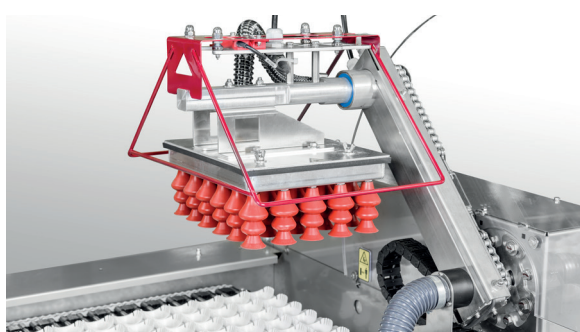

Systèmes supplémentaires pour l'automatisation - La capacité de la Prinzen 100 nécessite un traitement automatique supplémentaire. Pour l'empilage, l'empileur PS4 est disponible en option. Pour la palettisation automatique des piles, il est possible de combiner le Palletiser 110 et le Pallet Loader.

Caractéristiques

- Adapté à la plupart des types d'alvéoles (papier/plastique 5 x 6)
- Flexible et compacte : peut être installée dans pratiquement toutes les salles de ramassage d'œufs
- Facilité d'utilisation
- Faibles coûts d'exploitation

De meilleurs résultats

- Positionnement des pointes vers le bas supérieur 99,7%
- Manipulation des œufs en douceur
- Vue d'ensemble sur le processus complet

Coûts d'entretien réduits et matériaux durables

- Acier inoxydable pour un nettoyage facile
- Matériaux durables
- Les pièces essentielles sont faciles d'accès pour le nettoyage et l'entretien

Prinzen 100

Emballeuse automatique à œufs

Spécifications techniques

Capacité:	36 000 œufs par heure
Energie nécessaire:	400V-3Phase +N +PE, 50/60Hz 230V-1Phase +N +PE, 50/60Hz 230V-2Phase +PE, 50/60Hz 230V-3Phase +PE, 50/60Hz
Consommation d'énergie	1,85 kVA
Taux d'ampérage min.	16 ampères par phase
Taux RCD/RCCD	300 mA (minimum)
Air	Aucune application
Poids	570 Kg. / 670 Kg. (palette comprise)
Stock tampon de plateaux	Alvéoles plastique 30 trous: 100 pcs Alvéoles carton 30 trous: 130 pcs
Stock sur tapis de sortie	Alvéoles plastique/carton 30 trous: 5 pcs
Types de plateaux possibles	Alvéoles carton 30 trous (5x6), Alvéoles plastique 30 trous (5x6), autres alvéoles sur demande.

Options disponibles

Tapis d'entrée
Table à rouleaux d'inspection
Marquage: Ovoprint X6
Empileur automatique d'alvéoles: PS4
Différents tapis de sortie (tout droit, courbe 90°)
Palettiseur automatique: Palettiser 110 ou Palletloader



Palettiser 110

PS4 Tray Stacker

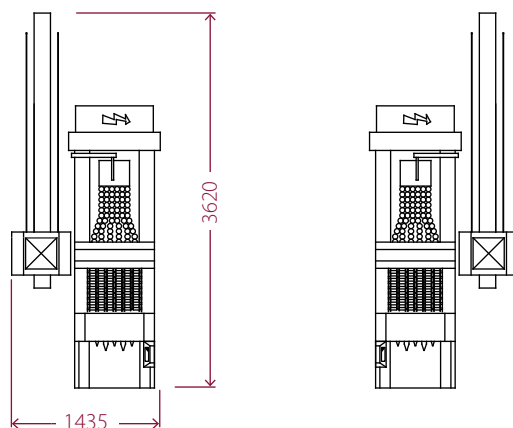

Prinzen 100 L

Prinzen 100 R

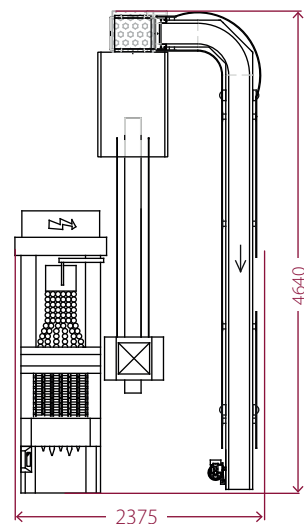

Prinzen 100 R + Empileur PS4
+ Convoyeur courbe pour piles